



- Шток с шарнирными головками
- Прямоугольный корпус ( диаметр штока 6 мм )
- Аналоговый выход 4-20 мА и другие варианты
- Монтируется на вращающиеся стержни с большим углом свободного движения
- Максимальное угловое перемещение до  $\pm 30^\circ$
- Ход до 500 мм
- Абсолютное измерение перемещения
- Разрешение до 0,01 мм
- Рабочий цикл - до 100 миллионов движений
- Высокая рабочая скорость - 5 м/с

LTC-A легко монтируется с помощью двух шарнирных головок. Прямоугольный корпус является единственным отличием от серии LTP. Это высокоточный промышленный датчик линейного перемещения с аналоговым выходом 4-20 мА и долговечным проводником, применяемый для абсолютного измерения перемещения или угла в системах измерения и управления.

Механическое крепление и самовыравнивание с использованием 2 шарнирных головок. Максимально угловое перемещение до  $\pm 30^\circ$

Высокое разрешение (0,01 мм), совмещённое с длиной хода до 500 мм, позволяет точно измерять линейное перемещение.

## Технические спецификации

Диапазоны	50 - 75 - 100 - 125 - 150 - 200 - 175 - 200 - 225 - 250 - 275 - 300 - 360 - 400 - 450 - 500
Выходной сигнал	Аналоговый выход 4-20 мА ( опционально 0-20 мА )
Независимая линейность	зависит от диапазона измерений
Электрическое соединение	4-контактное гнездо
Источник питания	24 VDC
Сопротивление	5 кОм или 10 кОм и другие ( допуск $\pm 20\%$ )
Диапазон температур	-30°C +100°C
Рабочий цикл	100 миллионов движений
Механическое крепление	2 шарнирные головки или скобы с настр. расст.
Материал штока	Нержавеющая сталь
Материал корпуса	Анодированный алюминий

## Датчики линейного перемещения серии LTC-A с аналоговым выходом 4-20 мА обычно используются в:

- Прессовое оборудование
- Машины для обработки мрамора
- Контроль натяжения
- Ленточные пилы
- Передаточные механизмы
- Гидравлические механизмы
- Машины обработки листового металла
- Гибочные прессы
- Текстильное оборудование

## Код заказа

"

### Заданный диапазон хода

Один из стандартных вариантов от 50 мм до 500 мм

L T C - 5 0 0 - A

### Выход

A : 4-20 мА Аналоговый выход по току

\*\*Оptionальный 0-20 мА выход по току

### Включено в поставку

Разъём / 4 кон. гнездо ( DIN43650 ) - 1 шт.

\*\*Оptionально - крепёжные скобы

### Рекомендуемые аксессуары

Индикаторы серии "ALP"



## Размеры

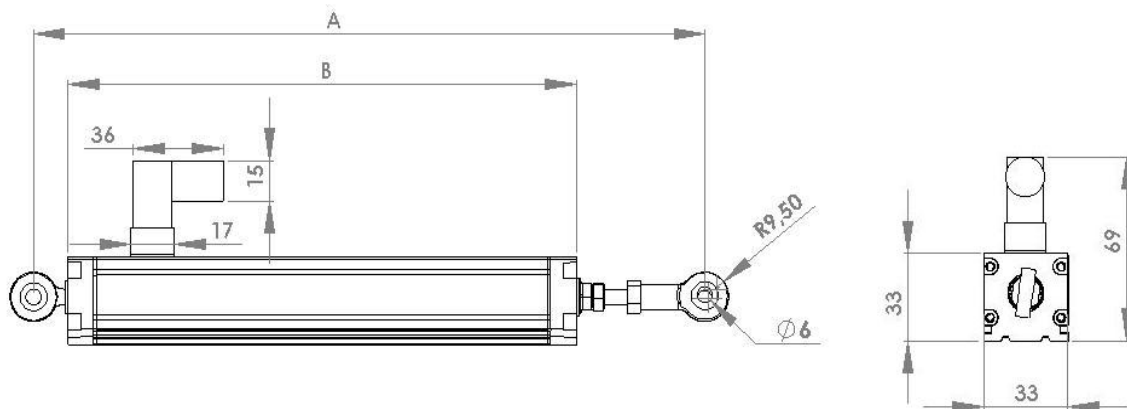

## Подключение

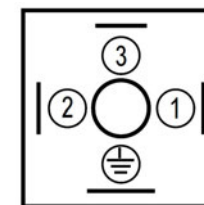

### АНАЛОГОВЫЙ ВЫХОД 4-20 мА

1. +24 VDC Питание
2. Аналоговый выход  
4-20 мА выход по току
3. ЗЕМЛЯ
4. ЭКРАН

	LTC 50	LTC 75	LTC 100	LTC 125	LTC 150	LTC 175	LTC 200	LTC 225	LTC 250	LTC 275	LTC 300	LTC 360	LTC 400	LTC 450	LTC 500	
<b>ХОД</b>	50	75	100	125	150	175	200	225	250	275	300	360	400	450	500	
<b>МЕХАНИЧЕСКИЙ ХОД (мм)</b>	54	79	104	129	154	179	204	229	254	279	304	364	404	454	504	
<b>ЭЛЕКТРИЧЕСКИЙ ХОД (мм)</b>	50	75	100	125	150	175	200	225	250	275	300	360	400	450	500	
<b>МЕХАНИЧЕСКИЕ РАЗМЕРЫ</b>																
<b>МЕЖДУ ШАРНИРНЫМИ ГОЛОВКАМИ (А) (мм) ±2 мм</b>	220	245	270	295	320	345	370	395	420	445	470	530	570	620	670	
<b>ДЛИНА КОРПУСА (В) (мм) ±2 мм</b>	150	175	200	225	250	275	300	325	350	375	400	460	500	550	600	